

1923 アルミコンパクトベンチⅡ

◆当製品を安全に正しくお使いいただくために、ご使用前にこの説明書をよくお読みください。また、この説明書は使用される方がいつでも読めるよう保管してください。

組み立て方

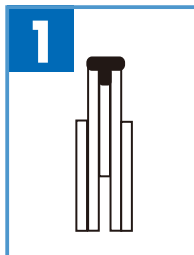

1
収納袋からベンチ本体を取り出します。

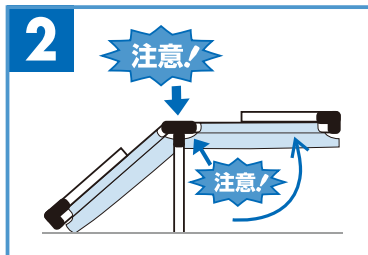

2
片側ずつ本体を広げます。図を参考に片側の側面のバーを起こします。

△**ご注意**
●側面のバーと脚部のパイプを固定しているプレート部分の可動部に指をはさまないようにご注意ください。

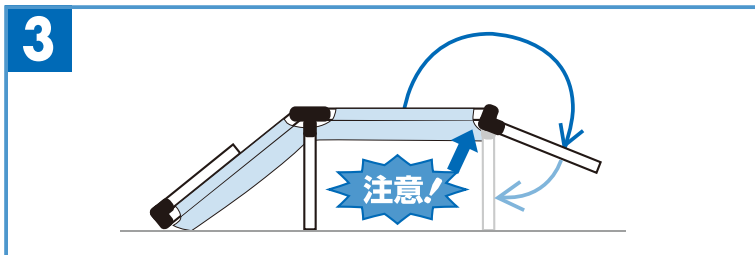

3
脚部を回転させます。脚部のパイプを270度回転させ、側面のバーと直角になるようにセットします。

△**ご注意**
●脚部のパイプを回転させる際は脚部のパイプをしっかりと持って、ゆっくりと動かすようにしてください。手を離したり勢いをつけて回転させたりすると危険です。
●側面のバーを支える際は脚部のパイプを固定しているプレート部分の可動部に、指をはさまないようにプレート付近を持たないでください。

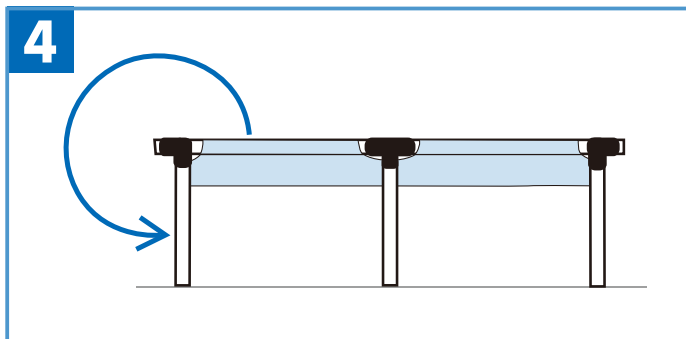

4
反対側の本体も広げます。同じように反対側の側面バーと脚部のパイプを、**2**と**3**を参考にセットします。このときも可動部付近に指をはさまないように充分注意して作業してください。

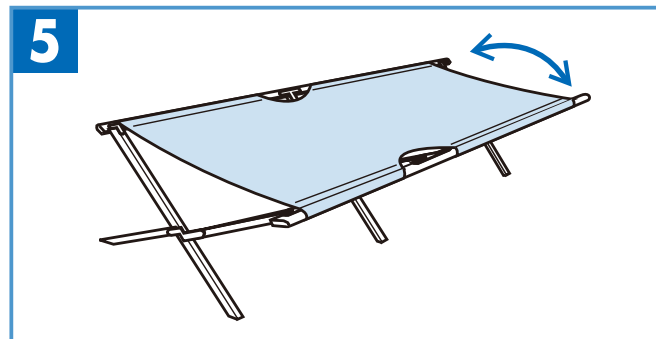

5
脚部のパイプをX字型に広げます。脚部のパイプをX字型に広げ、座面を展開します。両側面のバーをしっかりと持ちゆっくり広げます。

安全上のご注意 事前に、必ず一度組み立ててみてください。 △記号は警告・注意の内容であることを示します。

△**注意** 誤った取扱いをした時に、人が傷害を負ったり物的損害の可能性のある内容を示しています。

- 組み立て時や使用時に部品の交差する箇所などで、手をはさまないように注意してください。
- 組み立て時や収納時には、手袋の着用をお願いします。
- 小さなお子様には、ベンチの組み立てや収納をさせないでください。
- 小さなお子さまがベンチを使用する際は、必ず保護者が付き添ってください。
- 使用前に破損や破れなどの異常がないか、確認してください。
- 平坦な場所で使用してください。地面が軟弱な場所・凸凹や傾斜している場所・すべりやすい場所などでは使用しないでください。
- 本品を組み立てた後、しっかりと安定していることを確認してください。
- ベンチの中央にゆっくりと座ってください。
- 勢いよく座ったり、衝撃を与えるように飛び乗ったりしないでください。
- ベンチの上で飛び跳ねたり、ベンチを揺らしたりしないでください。
- ベンチの一部にかたよった荷重をかけたり、1カ所でも脚部が地面につかないような使い方をしないでください。
- 火気の近くなど高温のものを近づけないでください。部品の破損や生地が溶けるなどの可能性があります。